

소형 제습 소자 (PD2, PD3, PD4, PD5) 설치 방법

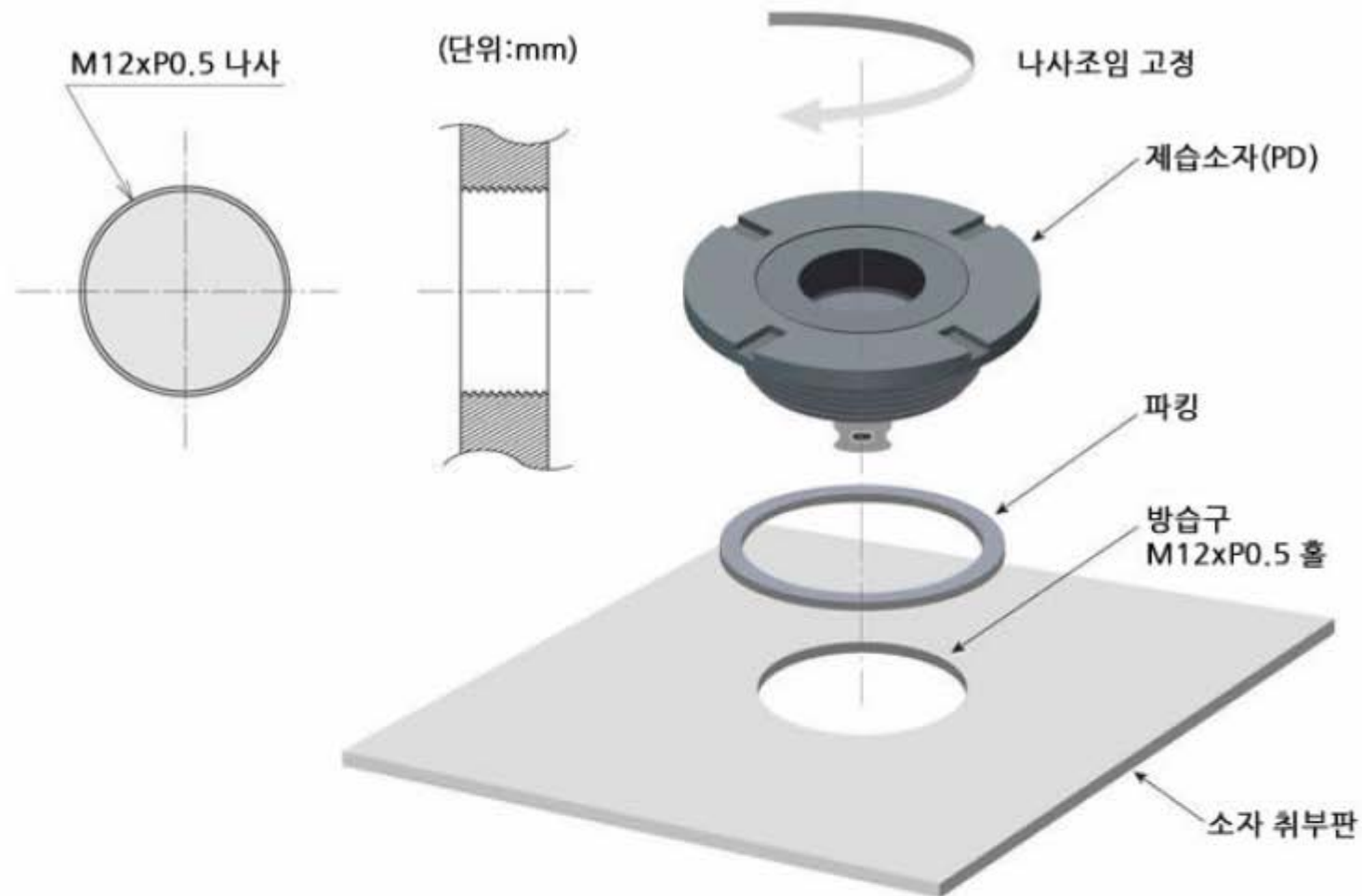

- 제습 소자를 설치 기기에 M12 (P0.5) mm의 나사 구멍을 패킹을 사이에 끼워 천천히 나사로 고정하십시오.
(규정 토크 : 0.25 ~ 0.39N · m)
- 패킹은 포함되어 있지 않으므로 준비하십시오.

소형 제습 소자 (RD3, RD4) 설치 방법

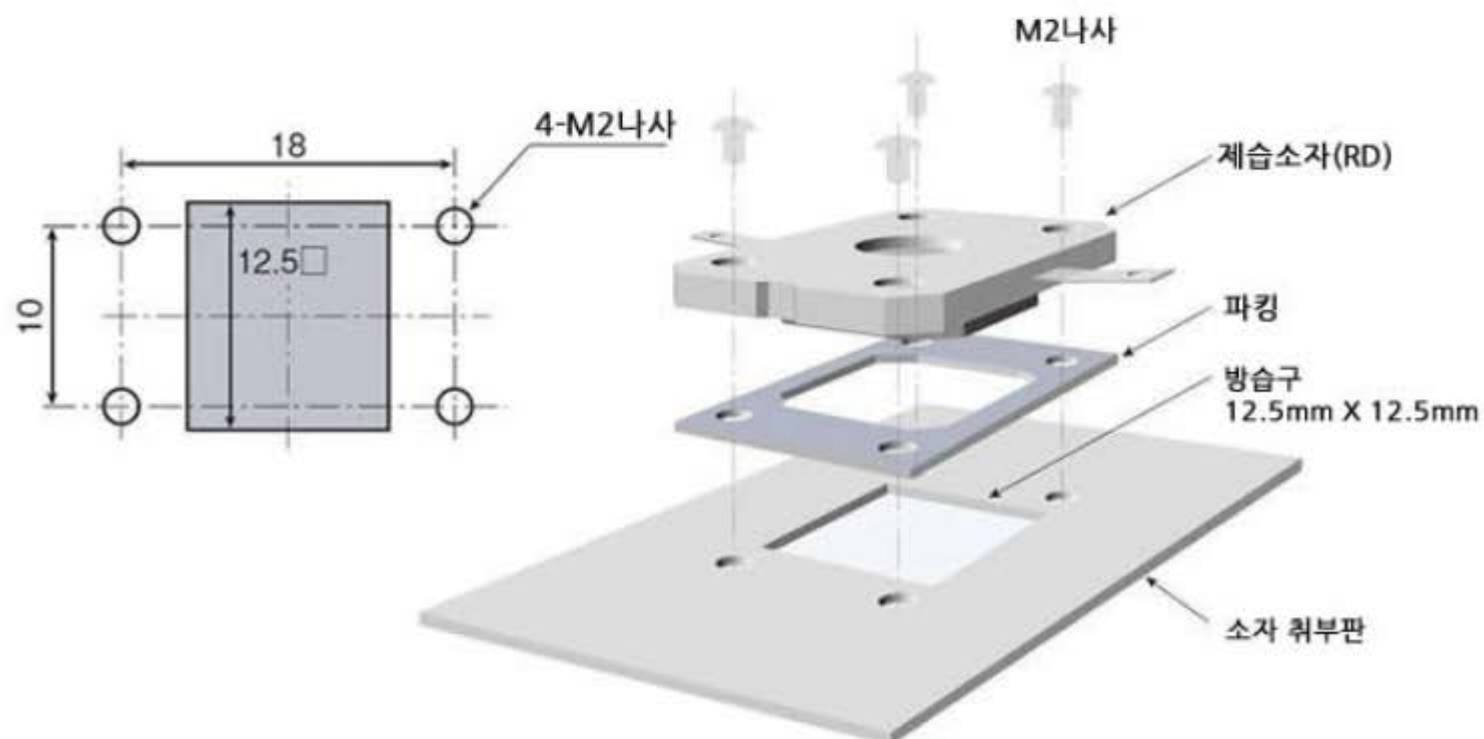

- 기기에 12.5mm × 12.5mm의 사각 구멍을 가공하고 패킹을 끼워 제습 소자를 설치하고 M2나사 (4개)로 고정하십시오.
(규정 토크 : 최대 0.18N · m)